

**МІНІСТЕРСТВО ОСВІТИ І НАУКИ УКРАЇНИ
СУМСЬКИЙ ДЕРЖАВНИЙ ПЕДАГОГІЧНИЙ УНІВЕРСИТЕТ
ІМЕНІ А.С. МАКАРЕНКА**

**ОСВІТНЬО-ПРОФЕСІЙНА ПРОГРАМА
«ДИЗАЙН»**

РІВЕНЬ ВИЩОЇ ОСВІТИ Перший (бакалаврський)

СТУПІНЬ ВИЩОЇ ОСВІТИ Бакалавр

ГАЛУЗЬ ЗНАНЬ 02 Культура і мистецтво

СПЕЦІАЛЬНІСТЬ 022 Дизайн

СПЕЦІАЛІЗАЦІЯ Дизайн інтер'єру

Затверджено Вченою радою Сумського
державного педагогічного університету
імені А.С. Макаренка
Голова Вченої ради Ректор
_____Ю.О. Лянной
(протокол № __ від _____ 2021 року)

ЛИСТ ПОГОДЖЕННЯ

**освітньо-професійної програми
Дизайн
першого рівня вищої освіти
за спеціальністю 022 Дизайн
галузі знань 02 Культура і мистецтво**

кваліфікація: Бакалавр дизайну, Дизайнер інтер'єру.

Освітньо-професійна програма розглянута на засіданні кафедри образотворчого мистецтва, музикознавства та культурології.

Протокол № /// від /// листопада 2021 р.

Завідувач кафедри _____ (Зав'ялова О.К.)

«///» листопада 2021 р.

Ухвалено науково-методичною комісією Навчально-наукового інституту культури і мистецтв

Протокол № ___ від _____ 2021 р.

Голова навчально-методичної комісії

ННІ культури і мистецтв _____ (Руденко О.Ф.)

Перший проректор _____ (Пшенична Л.В.)

Керівник забезпечення якості вищої освіти _____ (Ячменик М. М.)

I. ПЕРЕДМОВА

Освітньо-професійна програма є нормативним документом, який регламентує нормативні, компетентнісні, кваліфікаційні, організаційні, навчальні та методичні вимоги підготовки здобувачів вищої освіти на першому бакалаврському рівні галузі знань 02 Культура і мистецтво, спеціальності 022 Дизайн.

Освітньо-професійна програма заснована на компетентністному підході підготовки фахівця галузі 02 Культура і мистецтво, спеціальності 022 Дизайн та враховує вимоги Закону України «Про вищу освіту», Національної рамки кваліфікацій, затвердженої постановою кабінету Міністрів України від 23 листопада 2011 р. № 1341 та згідно Стандарту вищої освіти, затвердженого Наказом Міністерства освіти і науки України від 13.12.2018, №1391

Освітньо-професійна програма «Дизайн» з підготовки фахівців за першим (бакалаврським) рівнем вищої освіти розроблена робочою групою у складі:

Кохан Наталя Михайлівна – кандидат мистецтвознавства, старший викладач кафедри образотворчого мистецтва, музикознавства та культурології;

Брижаченко Наталія Сергіївна – кандидат мистецтвознавства, старший викладач кафедри образотворчого мистецтва, музикознавства та культурології;

Никифоров Андрій Михайлович – кандидат педагогічних наук, старший викладач кафедри образотворчого мистецтва, музикознавства та культурології;

Ця програма не може бути повністю або частково відтворена, тиражована та розповсюджена без дозволу Сумського державного педагогічного університету імені А.С.Макаренка.

I. Профіль освітньої програми Дизайн зі спеціальності 022 «Дизайн»

1. Загальна інформація	
Повна назва вищого навчального закладу та структурного підрозділу	Сумський державний педагогічний університет імені А.С.Макаренка Навчально-науковий інститут культури і мистецтв Кафедра образотворчого мистецтва, музикознавства та культурології
Ступінь вищої освіти та кваліфікація	Перший рівень вищої освіти Кваліфікація: Бакалавр дизайну за спеціалізацією Дизайн інтер'єру
Офіційна назва освітньої програми	Освітньо-професійна програма «Дизайн» підготовки бакалавра зі спеціальності 022 «Дизайн». Спеціалізація «Дизайн інтер'єру»
Тип диплому та обсяг освітньої програми	Тип диплому – одинарний, На базі повної середньої освіти 240 кредитів ЄКТС, термін навчання 3 роки 10 місяців; На базі ступеня «молодший бакалавр» (ОКР «молодший спеціаліст») з можливістю перезарахування не більш 120 кредитів ЄКТС, термін навчання 1 рік 10 місяців.
Наявність акредитації	відсутня
Цикл/рівень	НРК України – 6 рівень, FQ-EHEA – перший цикл, EQF-LLL – 6 рівень
Передумови	Повна загальна середня освіта; ОР молодший бакалавр, ОКР молодший спеціаліст.
Мова(и) викладання	Українська
Термін дії освітньої програми	з 01.09.2022
Інтернет-адреса постійного розміщення опису освітньої програми	www.sspu.edu.ua
2 – Мета освітньої програми	
Підготовка компетентного конкурентоздатного фахівця в галузі дизайну інтер'єру, який володіє фундаментальною теоретичною базою фахових дисциплін, новітніми технологіями виробництва та навичками їх практичного застосування, здатний до творчої діяльності на засадах особистісно-орієнтованого, діяльнісного та компетентнісного підходів. Формування у здатності динамічно поєднувати знання, уміння, фахові й комунікативні навички, спроможності з автономної діяльності й відповідальності під час вирішення завдань і проблемних питань з дизайну в промисловій, побутовій, суспільній, соціокультурній сферах життєдіяльності людини.	
3 – Характеристика освітньої програми	
Предметна область (галузь знань, спеціальність, спеціалізація (за наявності))	Галузь знань 02 Культура і мистецтво Спеціальність 022 Дизайн Спеціалізація Дизайн інтер'єру Блок обов'язкових навчальних дисциплін становить 154,5 кредити ЄКТС (64,4%), з них дисципліни циклу загальної підготовки становлять 25 кредитів ЄКТС (10,4%), циклу професійної підготовки – 129,5 кредитів ЄКТС (54%). Блок

	<p>вибіркових навчальних дисциплін становить 60 кредитів ЄКТС (25%). На практичну підготовку відводиться 24 кредити ЄКТС (10%).</p> <p>Предметні компетентності з дизайну забезпечуються 157,5 кредитами ЄКТС (65,6 %), з циклу загальних дисциплін – 20 кредитами ЄКТС (8 %).</p> <p>Об’єкт вивчення та діяльності: об’єкти та процеси дизайну в промисловий, побутовій, суспільній, соціокультурній сферах життєдіяльності людини.</p> <p>Цілі навчання: формування загальних та спеціальних компетентностей фахівців, здатних розв’язувати складні спеціалізовані задачі та практичні проблеми у галузі дизайну, що характеризується комплексністю та невизначеністю умов та передбачають застосування певних теорій та методів дизайну.</p> <p>Теоретичний зміст предметної області: Сучасні теоретичні засади дизайну (достатні для формування предметних компетентностей) та способи їх використання для забезпечення необхідних властивостей та естетичних характеристик об’єктів дизайну (за спеціалізаціями).</p> <p>Методи, методика та технології: методи дизайну як мистецтвознавчої науки, формування дизайн-концепцій, методика проектування та виготовлення одиничних, комплексних, багатофункціональних об’єктів дизайну; технології роботи зі спеціальними матеріалами (за спеціалізаціями).</p> <p>Інструменти та обладнання: обладнання та устаткування, необхідне для формування фахових компетентностей, технічні засоби навчання, друковані та інтернет-джерела інформації; використання баз інших установ для проведення навчальних практик, сучасні програмні продукти, технологічне обладнання, що застосовується в сфері дизайну (за спеціалізаціями).</p>
<p>Орієнтація освітньої програми</p>	<p>Освітньо-професійна (для бакалавра); має академічну та професійну орієнтацію. Програма базується на загальних наукових та практичних результатах в галузі дизайну та спрямована на формування компетенцій щодо розв’язання актуальних професійних завдань.</p>
<p>Основний фокус освітньої програми та спеціалізації</p>	<p>Загальна освіта за спеціальністю 022 Дизайн. Ключові слова: <i>Дизайн, дизайн-освіта, проектування, дизайн інтер’єру, комп’ютерна графіка, художня творчість.</i></p>
<p>Особливості освітньо-професійної програми</p>	<p>Програма передбачає підготовку фахівців до впровадження нових спеціальних, мистецьких та інформаційних технологій у професійній діяльності.</p> <p>Освітня програма містить перелік загальних і предметних компетентностей та нормативний зміст підготовки здобувачів вищої освіти, сформульований у термінах результатів навчання. Вона передбачає проведення навчальної (ознайомчої, біонічної) практики, навчально-творчої графічної практики та виробничої проектно-конструкторської практики за профілем майбутньої професії.</p> <p>Безперервні зміни в галузі освіти вимагають постійної корекції навчальних планів і навчальних дисциплін, тому склад вибіркових дисциплін програми періодично оновлюється.</p>

4 – Придатність випускників до працевлаштування та подальшого навчання	
Придатність до працевлаштування	Особа, яка здобула ступінь бакалавра може займати первинні посади відповідно до професійних назв робіт (за ДК003:2010), а саме: 2452.2 Дизайнер інтер'єру; 2452.2 Дизайнер графічних робіт; 2452.2 Дизайнер меблів; 3471 Дизайнер-виконавець; 3471 Дизайнер-виконавець графічних робіт; 3471 Дизайнер-виконавець інтер'єру; 3471 Дизайнер-виконавець меблів; 3471, 25256, 65 Художник-оформлювач, а також Професії та професійні назви робіт згідно International Standard Classification of Occupations 2008 (ISCO-08)
Подальше навчання	Мають право продовжити навчання на другому (магістерському) рівні вищої освіти.
5 – Викладання та оцінювання	
Викладання та навчання	Освітній процес побудований на принципах студенто-центрованого особистісно орієнтованого навчання, на основі компетентнісного, системного, партисипативного, інтегративного підходів. Форми навчання: аудиторні (лекційні, практичні, семінарські, лабораторні), позааудиторні (індивідуальні, консультації, диспути, дискусії, «круглі столи», ділові ігри, написання та захист курсових робіт, навчальна та виробнича практика, науково-дослідна робота), самостійна робота. Обов'язковою є підготовка презентацій з використанням сучасних професійних програмних засобів, формування навичок групової роботи. Методи навчання: абстрактно-дедуктивний, конкретно-індуктивний, проблемно-пошуковий, дослідницький, частково-пошуковий, інтерактивні (тренінги, презентації, дистанційні освітні технології).
Оцінювання	Оцінювання навчальних досягнень студентів здійснюється за системою ЄКТС та національною шкалою оцінювання. Накопичувальна бально-рейтингова система, що передбачає оцінювання студентів за всі види аудиторної та позааудиторної навчальної діяльності, спрямовані на опанування навчального навантаження з освітньої програми: поточний контроль, поетапний, підсумковий контроль; усні та письмові екзамени, практика, презентації, проектна робота, підсумкова атестація тощо. Форми публічного захисту кваліфікаційної роботи.
6. Програмні компетентності	
Інтегральна компетентність (ІК)	ІК. Здатність розв'язувати складні спеціалізовані задачі та практичні проблеми у галузі дизайну, або у процесі навчання, що передбачає застосування певних теоретичних принципів і практичних методів дизайну та характеризується комплексністю та невизначеністю умов.

<p>Загальні компетентності (ЗК)</p>	<p>ЗК 1. Знання та розуміння предметної області та розуміння професійної діяльності.</p> <p>ЗК 2. Здатність спілкуватися державною мовою як усно, так і письмово.</p> <p>ЗК 3. Здатність спілкуватися іноземною мовою.</p> <p>ЗК 4. Здатність до пошуку, оброблення та аналізу інформації з різних джерел.</p> <p>ЗК 5. Здатність працювати в команді.</p> <p>ЗК 6. Здатність оцінювати та забезпечувати якість виконуваних робіт.</p> <p>ЗК 7. Цінування та повага різноманітності та мультикультурності.</p> <p>ЗК 8. Здатність реалізувати свої права і обов'язки як члена суспільства, усвідомлювати цінності громадянського (вільного демократичного) суспільства та необхідність його сталого розвитку, верховенства права, прав і свобод людини і громадянина України.</p> <p>ЗК 9. Здатність зберігати та примножувати культурно-мистецькі, екологічні, моральні, наукові цінності і досягнення суспільства на основі розуміння історії та закономірностей розвитку предметної області, її місця у загальній системі знань про природу і суспільство, техніки і технологій, використовувати різні види та форми рухової активності для активного відпочинку та ведення здорового способу життя.</p>
--	---

<p>Спеціальні предметні компетентності (СК) (фахові, (ф</p>	<p>СК 1. Здатність застосовувати сучасні методики проектування одиничних, комплексних, багатофункціональних об'єктів дизайну.</p> <p>СК 2. Здатність здійснювати формоутворення, макетування і моделювання об'єктів дизайну.</p> <p>СК 3. Здатність здійснювати композиційну побудову об'єктів дизайну.</p> <p>СК 4. Здатність застосовувати навички проектної графіки у професійної діяльності.</p> <p>СК 5. Здатність застосовувати знання історії українського і зарубіжного мистецтва та дизайну в художньо-проектній діяльності.</p> <p>СК 6. Здатність застосовувати у проектно-художній діяльності спеціальні техніки та технології роботи у відповідних матеріалах (за спеціалізаціями).</p> <p>СК 7. Здатність використовувати сучасне програмне забезпечення для створення об'єктів дизайну.</p> <p>СК 8. Здатність знаходити відповідне колористичне рішення майбутнього дизайн-об'єкту.</p> <p>СК 9. Здатність зображувати об'єкти навколишнього середовища і постаті людини засобами пластичної анатомії, спеціального рисунку та живопису (за спеціалізаціями).</p> <p>СК 10. Здатність застосовувати знання прикладних наук у професійній діяльності (за спеціалізаціями).</p> <p>СК 11. Здатність досягати успіху в професійній кар'єрі, розробляти та представляти візуальні презентації, портфоліо власних творів, володіти підприємницькими навичками для провадження дизайн-діяльності.</p> <p>Спеціалізація «Дизайн інтер'єру»</p> <p>СК 12. Здатність розв'язувати спеціалізовані завдання та практичні проблеми у галузі дизайну; виявляти структурні й функціональні зв'язки; володіти практичними навичками з проектування об'єктів дизайну;</p> <p>СК 13. Здатність оперувати сучасними програмами з комп'ютерної графіки та 3Д моделювання;</p> <p>СК 14. Здатність застосовувати знання з ергономіки, художнього конструювання обладнання; деталей та вузлів об'єктів дизайну;</p> <p>СК 15. Здатність здійснювати проектування об'єктів дизайну з урахуванням технологічних вимог їх виготовлення.</p>
<p>7. Програмний результат навчання</p>	
<p>ПРН</p>	<p>ПРН 1. Застосовувати набуті знання і розуміння предметної області та сфери професійної діяльності у практичних ситуаціях.</p> <p>ПРН 2. Вільно спілкуватися державною та іноземною мовами усно і письмово з професійних питань, формувати різні типи документів професійного спрямування згідно з вимогами культури усного і писемного мовлення.</p> <p>ПРН 3. Збирати та аналізувати інформацію для обґрунтування дизайнерського проекту, застосовувати теорію і методику дизайну, фахову термінологію (за професійним спрямуванням), основи наукових досліджень.</p> <p>ПРН 4. Визначати мету, завдання та етапи проектування.</p>

	<p>ПРН 5. Розуміти і сумлінно виконувати свою частину роботи в команді; визначати пріоритети професійної діяльності.</p> <p>ПРН 6. Усвідомлювати відповідальність за якість виконуваних робіт, забезпечувати виконання завдання на високому професійному рівні.</p> <p>ПРН 7. Аналізувати, стилізувати, інтерпретувати та трансформувати об'єкти для розроблення художньо-проектних вирішень.</p> <p>ПРН 8. Оцінювати об'єкт проектування, технологічні процеси в контексті проектного завдання, формувати художньо-проектну концепцію.</p> <p>ПРН 9. Створювати об'єкти дизайну засобами проектно-графічного моделювання.</p> <p>ПРН 10. Визначати функціональну та естетичну специфіку формотворчих засобів дизайну в комунікативному просторі.</p> <p>ПРН 11. Розробляти композиційне вирішення об'єктів дизайну у відповідних техніках та матеріалах.</p> <p>ПРН 12. Дотримуватися стандартів проектування та технологій виготовлення об'єктів дизайну у професійній діяльності.</p> <p>ПРН 13. Знати надбання національної та всесвітньої культурно-мистецької спадщини, розвивати екокультуру засобами дизайну.</p> <p>ПРН 14. Використовувати у професійній діяльності прояви української ментальності, історичної пам'яті, національної самоідентифікації та творчого самовираження; застосовувати історичний творчий досвід, а також успішні українські та зарубіжні художні практики.</p> <p>ПРН 15. Розуміти українські етнокультурні традиції у стильових вирішеннях об'єктів дизайну, враховувати регіональні особливості етнودизайну у мистецьких практиках.</p> <p>ПРН 16. Враховувати властивості матеріалів та конструктивних побудов, застосовувати новітні технології у професійній діяльності.</p> <p>ПРН 17. Застосовувати сучасне загальне та спеціалізоване програмне забезпечення у професійній діяльності (за спеціалізаціями).</p> <p>ПРН 18. Відображати морфологічні, стильові та кольоро-фактурні властивості об'єктів дизайну.</p> <p>ПРН 19. Розробляти та представляти результати роботи у професійному середовищі, розуміти етапи досягнення успіху в професійній кар'єрі, враховувати сучасні тенденції ринку праці, проводити дослідження ринку, обирати відповідну бізнес-модель і розробляти бізнес-план професійної діяльності у сфері дизайну.</p> <p>Спеціалізація «Дизайн інтер'єру»</p> <p>ПРН 20. На основі знань про тенденції розвитку сучасного дизайну вміє створювати авторський продукт дизайнерського проектування.</p>
Комунікація	<p>ПРК 1. Володіє основами професійної мовленнєвої культури в галузі дизайну.</p> <p>ПРК 2. Пояснює фахівцям і не фахівцям основні закономірності розвитку дизайну та мистецтва і шляхи вирішення їх глобальних проблем.</p> <p>ПРК 3. Здатний до ефективної комунікації в галузі дизайну.</p>
Автономія і відповідальність	<p>ПРА 1. Усвідомлює соціальну значущість майбутньої професії, має сформовану мотивацію до здійснення професійної діяльності.</p> <p>ПРА 2. Відповідально ставиться до забезпечення охорони життя і здоров'я учасників дизайнерської діяльності.</p>
8 – Ресурсне забезпечення реалізації програми	
Специфічні	Освітньо-професійну програму Дизайн забезпечують науково-педагогічні

характеристики кадрового забезпечення	працівники, які мають відповідну кваліфікацію, стаж роботи, і відповідають вимогам, що визначені чинними ліцензійними умовами. З метою підвищення фахового рівня всі науково-педагогічні працівники один раз на п'ять років проходять стажування.
Специфічні характеристики матеріально-технічного забезпечення	Приміщення для проведення навчальних занять повинні відповідати санітарним нормам та вимогам правил пожежної безпеки. Наявність матеріально-технічної бази, що забезпечує проведення всіх видів лабораторної, практичної, дисциплінарної та міждисциплінарної підготовки та науково-дослідної роботи студентів. Забезпеченість навчальним корпусом; методичними кабінетами; спеціалізованими аудиторіями (художні майстерні); комп'ютерними робочими місцями, мультимедійним обладнанням, спеціалізованими комп'ютерними класами, бібліотекою, у т. ч. читальним залом; доступу до мережі Інтернет, устаткуванням, необхідним для виконання навчального плану. Наявність іншої інфраструктури відповідно до вимог ліцензійних умов.
Специфічні характеристики інформаційного та навчально-методичного забезпечення	Наявність навчально-методичного забезпечення, що включає: робочі програми усіх навчальних дисциплін; програми практик; дидактичні матеріали для практичних та лабораторних занять, самостійної та індивідуальної роботи студентів з дисциплін; методичні рекомендації з практик, методичні рекомендації щодо написання курсових робіт. Інформаційне забезпечення: наявність навчальної, наукової, науково-методичної літератури, фахових періодичних видань у бібліотеці (у тому числі в електронному вигляді), доступу до баз даних періодичних наукових видань англійською мовою; офіційного веб-сайту навчального закладу.
9 – Академічна мобільність	
Національна кредитна мобільність	Укладено угоди з: - Кременчуцький національний університет імені Михайла Остроградського. - Харківський національний педагогічний університет імені Г.С. Сковороди. - Харківська державна академія дизайну та мистецтв.
Міжнародна кредитна мобільність	Укладено угоди з: - Навчально-методичний заклад «Національний інститут освіти» Міністерства освіти Республіки Білорусія. - Державний навчальний заклад «Інститут соціології Національної академії наук Білорусії». - Університет Марії Кюрі-Склодовської, м. Люблін. - Поморська академія в Слупську.
Навчання іноземних здобувачів вищої освіти	Підготовка іноземних громадян здійснюється відповідно до чинного законодавства України, освітніх стандартів, базується на загальній середній освіті іноземних громадян за національними освітніми стандартами і має самостійний завершений характер.

II. ПЕРЕЛІК КОМПОНЕНТІВ ОСВІТНЬО-ПРОФЕСІЙНОЇ ПРОГРАМИ ТА ЇХ ЛОГІЧНА ПОСЛІДОВНІСТЬ

2.1. Перелік компонентів освітньо-професійної програми «Дизайн»

Код н/д	Компоненти освітньої програми (навчальні дисципліни, курсові проекти(роботи), практики, кваліфікаційна робота)	Кількість кредитів	Форма підсумк. контролю
1	2	3	4
1. Обов'язкові компоненти ОП			
Цикл загальної підготовки			
ОК 1	Філософія	3	залік
ОК 2	Історія та культура України	4	екзамен
ОК 3	Українська мова (за проф. спрямуванням)	4	екзамен
ОК 4	Іноземна мова	7	залік
ОК 5	ІКТ	3	Залік
ОК 6	Фізичне виховання	4	Залік
Цикл професійної підготовки			
ОК 7	Психологія	4	екзамен
ОК 8	Рисунок для дизайнерів	25	2 екзамени 3 заліки
ОК 9	Живопис для дизайнерів	17	екзамен 2 заліки
ОК 10	Формальна композиція (для дизайнерів)	8	2 заліки
ОК 11	Основи кольорознавства	4	залік
ОК 12	Історія та практика декоративно-прикладного мистецтва	12	2 екзамени 2 заліки
ОК 13	Історія образотворчого мистецтва та архітектури зарубіжних країн	9	екзамен залік
ОК 14	Історія образотворчого мистецтва та архітектури України	5	екзамен
ОК 15	Історія дизайну та стилів	10	2 екзамени 2 заліки
ОК 16	Креслення та перспектива	4	2 заліки
ОК 17	Основи формоутворення	4	Залік
ОК 18	Шрифти. Презентації проєктів	8,5	екзамен 2 заліки
ОК 19	Робота в матеріалі	10	екзамен 2 заліки
ОК 20	Основи наукових досліджень	3	Залік
ОК 21	Курсова робота з предмету "Історія та практика ДПМ"	3	
ОК 22	Курсова робота з предмету "Історія дизайну та стилів"	3	
Загальний обсяг обов'язкових компонент: 154,5 кредити			
2. Навчальні дисципліни за вибором студента			
Загальний обсяг вибірових компонентів:		60 кредитів	
Дисципліни спеціалізації "Дизайн інтер'єру"			
ВБ 1	Проектування інтер'єрів / Проектування меблів	23	екзамен залік
ВБ 2	Комп'ютерна графіка та 3Д моделювання / Комп'ютерне моделювання меблів	10	екзамен залік

ВБ 3	Конструювання та обладнання інтер'єрів / Деталі та вузли меблевого дизайну	10	Залік
ВБ 4	Основи архітектурних знань / Технології меблевого виробництва	5	Залік
Дисципліни загального циклу			
В 5	Фізичне виховання	3	Залік
	Основи ергономіки		
	Основи медичних знань		
В 6	Основи конституційного права	3	Залік
	Основи правової діяльності в дизайні		
В 7	Матеріалознавство та технології в дизайні	3	Залік
	Інженерно-комунікаційне обладнання інтер'єрів		
В 8	Етика, естетика	3	Залік
	Логіка		
3. Практична підготовка			
ПП 1	Навчальна (ознайомча, біонічна) практика»	4	Залік
ПП 1	Навчальна-творча графічна практика (скетчинг)	4	Залік
ПП 1	Виробнича (Проектно-конструкторська) практика	8	Залік
ПП 2	Переддипломна практика	8	Залік
Загальний обсяг практичної підготовки: 24 кредити			
4. Підсумкова атестація			
ПА 1	Захист кваліфікаційної роботи	1,5	захист
ЗАГАЛЬНИЙ ОБСЯГ ОСВІТНЬОЇ ПРОГРАМИ 240 кредитів			

2.2. Структурно-логічна схема освітньо-професійної програми «Дизайн»

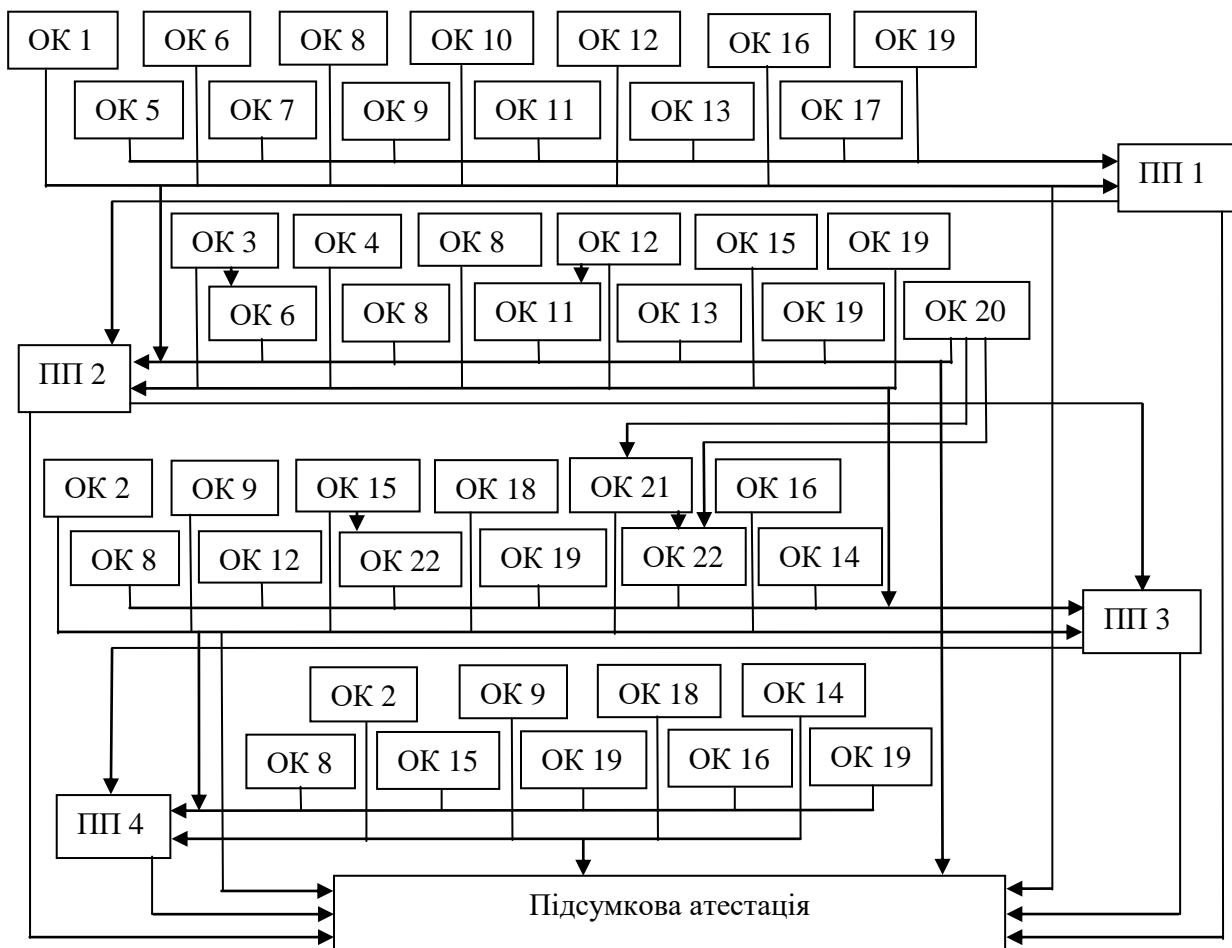

3. ФОРМИ АТЕСТАЦІЇ ЗДОБУВАЧІВ ВИЩОЇ ОСВІТИ

Атестація випускників освітньо-професійної програми «Дизайн» першого рівня вищої освіти зі спеціальності 022 «Дизайн» спеціалізації «Дизайн інтер'єру» здійснюється у формі публічного захисту кваліфікаційної роботи та завершується видачею документів встановленого зразка про присудження ступеня бакалавра із присвоєнням кваліфікації: Бакалавр дизайну. Дизайнер інтер'єру.

Атестація здійснюється атестаційною комісією, до складу якої можуть включатися представники роботодавців та їх об'єднань. Атестація здійснюється відкрито і публічно.

Вимоги до кваліфікаційної роботи	<p>Кваліфікаційна робота передбачає розв'язання складної спеціалізованої задачі або практичної проблеми в сфері дизайну, що характеризується комплексністю і невизначеністю умов, із застосуванням певних теорій та методів дизайну.</p> <p>Кваліфікаційна робота не повинна містити академічного плагіату, фабрикації чи фальсифікації та має бути розміщена на сайті закладу вищої освіти або його структурного підрозділу, або в репозитарії закладу вищої освіти.</p>
----------------------------------	---

