

**МІНІСТЕРСТВО ОСВІТИ І НАУКИ УКРАЇНИ
СУМСЬКИЙ ДЕРЖАВНИЙ ПЕДАГОГІЧНИЙ УНІВЕРСИТЕТ
ІМЕНІ А.С. МАКАРЕНКА**

**ОСВІТНЬО-ПРОФЕСІЙНА ПРОГРАМА
«ДИЗАЙН ІНТЕР'ЄРУ»**

**Першого (бакалаврського) рівня вищої освіти
за спеціальністю 022 Дизайн
галузі знань 02 Культура і мистецтво**

ЗАТВЕРДЖЕНО

вченою радою Сумського державного
педагогічного університету

імені А.С. Макаренка

протокол від «20» грудня 2021

Голова вченої ради

Ректор  Ю.О. Лянной



Суми – 2021

ЛИСТ ПОГОДЖЕННЯ

освітньо-професійної програми
Дизайн інтер'єру
першого (бакалаврського) рівня вищої освіти
за спеціальністю 022 Дизайн
галузі знань 02 Культура і мистецтво

кваліфікація: Бакалавр дизайну, дизайнер інтер'єру.

Освітньо-професійна програма розглянута на засіданні кафедри образотворчого мистецтва, музикознавства та культурології.

Протокол № 6 від 18 листопада 2021 р.

Завідувач кафедри _____ (Зав'ялова О.К.)

«18» листопада 2021 р.

Ухвалено науково-методичною комісією Навчально-наукового інституту культури і мистецтв

Протокол № 5 від 15 грудня 2021 р.

Голова навчально-методичної комісії

ННІ культури і мистецтв _____ (Руденко О.Ф.)

Перший проректор _____ (Пшенична Л.В.)

Керівник забезпечення якості вищої освіти _____ (Ячменик М. М.)

I. ПЕРЕДМОВА

Освітньо-професійна програма є нормативним документом, який регламентує нормативні, компетентні, кваліфікаційні, організаційні, навчальні та методичні вимоги підготовки здобувачів вищої освіти на першому бакалаврському рівні галузі знань 02 Культура і мистецтво, спеціальності 022 Дизайн.

Освітньо-професійна програма заснована на компетентністному підході підготовки фахівця галузі 02 Культура і мистецтво, спеціальності 022 Дизайн розроблена згідно з вимогами Законів України «Про вищу освіту» (2014 зі змінами від 02.11.2021), «Про освіту» (2017 зі змінами від 02.11.2021), Постанови КМУ № 266 від 29.04.2015 «Про затвердження переліку галузей знань і спеціальностей, за якими здійснюється підготовка здобувачів вищої освіти» (зі змінами згідно з Постановою КМУ № 53 від 01.02.2017), Національного класифікатора України: «Класифікатор професій» ДК 003:2010 (01.11.2010 зі змінами), Постанови КМУ № 1341 від 23.11.2001 «Про затвердження Національної рамки кваліфікацій» (зі змінами від 25.06.2020) та Стандарту вищої освіти, затвердженого Наказом Міністерства освіти і науки України від 13.12.2018, №1391

Освітньо-професійна програма «Дизайн інтер'єру» з підготовки фахівців за першим (бакалаврським) рівнем вищої освіти спеціальності 022 Дизайн розроблена робочою групою у складі:

Кохан Наталя Михайлівна – кандидат мистецтвознавства, старший викладач кафедри образотворчого мистецтва, музикознавства та культурології;

Брижаченко Наталія Сергіївна – кандидат мистецтвознавства, старший викладач кафедри образотворчого мистецтва, музикознавства та культурології;

Никифоров Андрій Михайлович – кандидат педагогічних наук, старший викладач кафедри образотворчого мистецтва, музикознавства та культурології.

РЕЦЕНЗЕНТИ:

Близнюк Микола Миколайович - доктор педагогічних наук, професор кафедри теорії і методики технологічної освіти Полтавського національного педагогічного університету імені В. Г. Короленка, Член спілки дизайнерів України;

Скороходова Аліна Валеріївна – кандидат архітектури, доцент, доцент кафедри АБіС і ДАС Харківського національного університету міського господарства імені О. М. Бекетова.

I. Профіль освітньої програми Дизайн зі спеціальності 022 «Дизайн»

1 – Загальна інформація	
Повна назва закладу вищої освіти та структурного підрозділу	Сумський державний педагогічний університет імені А.С.Макаренка Навчально-науковий інститут культури і мистецтв Кафедра образотворчого мистецтва, музикознавства та культурології
Ступінь вищої освіти та кваліфікація	Перший рівень вищої освіти Кваліфікація: Бакалавр дизайну, Дизайнер інтер'єру
Офіційна назва освітньої програми	Освітньо-професійна програма «Дизайн інтер'єру» підготовки бакалавра зі спеціальності 022 «Дизайн».
Тип диплому та обсяг освітньої програми	Тип диплому – одинарний, На базі повної середньої освіти 240 кредитів ЄКТС, термін навчання 3 роки 10 місяців; На базі ступеня «молодший бакалавр» (ОКР «молодший спеціаліст») з можливістю перезарахування не більш 120 кредитів ЄКТС, термін навчання 1 рік 10 місяців.
Наявність акредитації	Відсутня
Цикл/рівень	НРК України – 6 рівень, FQ-EHEA – перший цикл, EQF-LLL – 6 рівень
Передумови	Повна загальна середня освіта; ОР молодший бакалавр, ОКР молодший спеціаліст.
Мова(и) викладання	Українська
Термін дії освітньої програми	З 01.09.2022
Інтернет-адреса постійного розміщення опису освітньої програми	www.sspu.edu.ua
2 – Мета освітньої програми	
Формування професійних компетентностей фахівців, здатних розв'язувати складні спеціалізовані задачі та практичні проблеми у галузі дизайну, що характеризується комплексністю та невизначеністю умов та передбачають застосування певних теорій та методів дизайну, спроможних розробляти засобами дизайну естетично та функціонально досконалих об'єктів дизайну інтер'єрів, екстер'єрів, меблів, гармонійного й комфортного предметного та просторового середовища й об'єктів його наповнення в побутовій, суспільній, соціокультурній, промисловій сферах життєдіяльності людини.	
3 – Характеристика освітньої програми	
Предметна область (галузь знань, спеціальність, спеціалізація (за наявності))	Галузь знань 02 Культура і мистецтво Спеціальність 022 Дизайн Спеціалізація Дизайн інтер'єру Блок обов'язкових навчальних дисциплін становить 150 кредитів ЄКТС (62,5 %), з них дисципліни циклу загальної підготовки становлять 25 кредитів ЄКТС (10,4 %), циклу професійної підготовки – 125 кредитів ЄКТС (52,1%). Блок вибіркових навчальних дисциплін становить 60 кредитів ЄКТС (25 %). На практичну підготовку відводиться 22,5 кредити ЄКТС (9,4 %).

	<p>Об'єкт вивчення та діяльності: об'єкти та процеси дизайну в промисловий, побутовій, суспільній, соціокультурній сферах життєдіяльності людини.</p> <p>Цілі навчання: формування фахівців, здатних розв'язувати складні спеціалізовані задачі та практичні проблеми у галузі дизайну, що характеризується комплексністю та невизначеністю умов та передбачають застосування певних теорій та методів дизайну.</p> <p>Теоретичний зміст предметної області: Сучасні теоретичні засади дизайну (поняття, концепції, принципи, достатні для формування предметних компетентностей) та способи їх використання для забезпечення необхідних властивостей та естетичних характеристик об'єктів дизайну інтер'єру.</p> <p>Методи, методики та технології: методи дизайну як мистецтвознавчої науки, формування дизайн-концепцій, методики проектування та виготовлення одиничних, комплексних, багатофункціональних об'єктів дизайну; технології роботи зі спеціальними матеріалами (за спеціалізаціями).</p> <p>Інструменти та обладнання: обладнання та устаткування, необхідне для формування фахових компетентностей, технічні засоби навчання, друковані та інтернет-джерела інформації; використання баз інших установ для проведення навчальних практик, сучасні програмні продукти, технологічне обладнання, що застосовується в сфері дизайну інтер'єру.</p>
<p>Орієнтація освітньої програми</p>	<p>Освітньо-професійна (для бакалавра); має академічну та професійну орієнтацію. Програма базується на загальних наукових та практичних результатах в галузі дизайну інтер'єру та спрямована на формування компетенцій щодо розв'язання актуальних професійних завдань.</p>
<p>Основний фокус освітньої програми та спеціалізації</p>	<p>Загальна освіта за спеціальністю 022 Дизайн галузі знань 02 Культура і мистецтво. Спеціальна освіта в галузі дизайну інтер'єру (проектування об'єктів і предметів інтер'єру з високими споживчими властивостями, визначення їх якості, створення цілісного продукту через гармонійне поєднання його елементів відповідно до його функціонального призначення).</p> <p>Ключові слова: <i>Дизайн, дизайн-освіта, проектування, дизайн інтер'єру, комп'ютерна графіка, художня творчість.</i></p>
<p>Особливості освітньо-професійної програми</p>	<p>Програма передбачає підготовку фахівців до впровадження нових спеціальних, мистецьких та інформаційних технологій у професійній діяльності.</p> <p>Освітня програма містить перелік загальних і предметних компетентностей та нормативний зміст підготовки здобувачів вищої освіти, сформульований у термінах результатів навчання. Вона передбачає проведення навчальної (ознайомчої, біонічної) практики, навчально-творчої графічної практики та виробничої проєктно-конструкторської практики за профілем майбутньої професії в галузі дизайну інтер'єру.</p> <p>Безперервні зміни в галузі освіти вимагають постійної корекції навчальних планів і навчальних дисциплін, тому склад вибіркового дисциплін програми періодично оновлюється.</p>

4 – Придатність випускників до працевлаштування та подальшого навчання	
Придатність до працевлаштування	Особа, яка здобула ступінь бакалавра може займати первинні посади відповідно до професійних назв робіт (за ДК 003:2010), а саме: 2452.1 Дизайнер-дослідник; 2452.2 Дизайнер графічних робіт; 3471 Дизайнер-виконавець; 3471 Дизайнер (художник-конструктор) з дипломом молодшого спеціаліста; 3471 Дизайнер-виконавець інтер'єру; 3471 Дизайнер-виконавець графічних робіт; 3471 Дизайнер-виконавець промислових об'єктів та виробів.
Подальше навчання	Мають право продовжити навчання на другому (магістерському) рівні вищої освіти. Набуття додаткових кваліфікацій в системі післядипломної освіти.
5 – Викладання та оцінювання	
Викладання та навчання	Освітній процес побудований на принципах студенто-центрованого особистісно орієнтованого навчання, на основі компетентнісного, системного, партисипативного, інтегративного підходів. Форми навчання: аудиторні (лекційні, практичні, семінарські, лабораторні), позааудиторні (індивідуальні, консультації, диспути, дискусії, «круглі столи», ділові ігри, написання та захист курсових робіт, навчальна (ознайомча, біонічна) практика», навчальна-творча графічна практика (скетчинг), виробнича (Проектно-конструкторська) практика, переддипломна практика, науково-дослідна робота, підготовка та захист кваліфікаційної роботи, самостійна робота. Обов'язковою є підготовка презентацій з використанням сучасних професійних програмних засобів. Методи навчання: абстрактно-дедуктивний, конкретно-індуктивний, проблемно-пошуковий, дослідницький, частково-пошуковий, інтерактивні (тренінги, презентації, дистанційні освітні технології).
Оцінювання	Оцінювання навчальних досягнень студентів здійснюється за системою ЄКТС та національною шкалою оцінювання. Накопичувальна бально-рейтингова система, що передбачає оцінювання студентів за всі види аудиторної та позааудиторної навчальної діяльності, спрямовані на опанування навчального навантаження з освітньої програми: поточний контроль, поетапний, підсумковий контроль; усні та письмові екзамени, навчальна (ознайомча, біонічна) та навчально-творча графічна (скетчинг) практика, виробнича (проектно-конструкторська) та переддипломна практика, презентації, проектна робота, підсумкова атестація, форми публічного захисту кваліфікаційної роботи тощо.
6– Програмні компетентності	
Інтегральна компетентність (ІК)	Здатність розв'язувати складні спеціалізовані задачі та практичні проблеми у галузі дизайну, або у процесі навчання, що передбачає застосування певних теоретичних принципів і практичних методів дизайну та характеризується комплексністю та невизначеністю умов.
Загальні компетентності (ЗК)	
ЗК 1	Знання та розуміння предметної області та розуміння професійної діяльності.

ЗК 2	Здатність спілкуватися державною мовою як усно, так і письмово.
ЗК 3	Здатність спілкуватися іноземною мовою
ЗК 4	Здатність до пошуку, оброблення та аналізу інформації з різних джерел.
ЗК 5	Здатність працювати в команді.
ЗК 6	Здатність оцінювати та забезпечувати якість виконуваних робіт.
ЗК 7	Цінування та повага різноманітності та мультикультурності.
ЗК 8	Здатність реалізувати свої права і обов'язки як члена суспільства, усвідомлювати цінності громадянського (вільного демократичного) суспільства та необхідність його сталого розвитку, верховенства права, прав і свобод людини і громадянина України.
ЗК 9	Здатність зберігати та примножувати культурно-мистецькі, екологічні, моральні, наукові цінності і досягнення суспільства на основі розуміння історії та закономірностей розвитку предметної області, її місця у загальній системі знань про природу і суспільство, техніки і технологій, використовувати різні види та форми рухової активності для активного відпочинку та ведення здорового способу життя.
Спеціальні (фахові, предметні) компетентності (СК)	
СК 1	Здатність застосовувати сучасні методики проектування одиничних, комплексних, багатофункціональних об'єктів дизайну.
СК 2	Здатність здійснювати формоутворення, макетування і моделювання об'єктів дизайну.
СК 3	Здатність здійснювати композиційну побудову об'єктів дизайну.
СК 4	Здатність застосовувати навички проектної графіки у професійній діяльності.
СК 5	Здатність застосовувати знання історії українського і зарубіжного мистецтва та дизайну в художньо-проектній діяльності.
СК 6	Здатність застосовувати у проектно-художній діяльності спеціальні техніки та технології роботи у відповідних матеріалах (за спеціалізаціями).
СК 7	Здатність використовувати сучасне програмне забезпечення для створення об'єктів дизайну.
СК 8	Здатність знаходити відповідне колористичне рішення майбутнього дизайн-об'єкту.
СК 9	Здатність зображувати об'єкти навколишнього середовища і постаті людини засобами пластичної анатомії, спеціального рисунку та живопису (за спеціалізаціями).
СК 10	Здатність застосовувати знання прикладних наук у професійній діяльності (за спеціалізаціями).
СК 11	Здатність досягати успіху в професійній кар'єрі, розробляти та представляти візуальні презентації, портфоліо власних творів, володіти підприємницькими навичками для провадження дизайн-діяльності.
СК 12	Особливості програми Здатність розв'язувати спеціалізовані завдання та практичні проблеми у галузі дизайну інтер'єру; виявляти структурні й

	функціональні зв'язки; володіти практичними навичками з проектування об'єктів дизайну інтер'єру.
СК 13	Здатність оперувати сучасними програмами з комп'ютерної графіки та 3Д моделювання у розв'язанні завдань з проектування об'єктів дизайну інтер'єру.
СК 14	Здатність здійснювати проектування об'єктів дизайну інтер'єру з урахуванням технологічних вимог, у т.ч. застосовувати знання з ергономіки, художнього конструювання обладнання під час проектування і виготовлення деталей та вузлів об'єктів дизайну.
7– Програмні результати навчання	
ПРН 1	Застосовувати набуті знання і розуміння предметної області та сфери професійної діяльності у практичних ситуаціях.
ПРН 2	Вільно спілкуватися державною та іноземною мовами усно і письмово з професійних питань, формувати різні типи документів професійного спрямування згідно з вимогами культури усного і писемного мовлення.
ПРН 3	Збирати та аналізувати інформацію для обґрунтування дизайнерського проекту, застосовувати теорію і методику дизайну, фахову термінологію (за професійним спрямуванням), основи наукових досліджень.
ПРН 4	Визначати мету, завдання та етапи проектування.
ПРН 5	Розуміти і сумлінно виконувати свою частину роботи в команді; визначати пріоритети професійної діяльності.
ПРН 6	Усвідомлювати відповідальність за якість виконуваних робіт, забезпечувати виконання завдання на високому професійному рівні.
ПРН 7	Аналізувати, стилізувати, інтерпретувати та трансформувати об'єкти для розроблення художньо-проектних вирішень.
ПРН 8	Оцінювати об'єкт проектування, технологічні процеси в контексті проектного завдання, формувати художньо-проектну концепцію.
ПРН 9	Створювати об'єкти дизайну засобами проектно-графічного моделювання.
ПРН 10	Визначати функціональну та естетичну специфіку формотворчих засобів дизайну в комунікативному просторі.
ПРН 11	Розробляти композиційне вирішення об'єктів дизайну у відповідних техніках та матеріалах.
ПРН 12	Дотримуватися стандартів проектування та технологій виготовлення об'єктів дизайну у професійній діяльності.
ПРН 13	Знати надбання національної та всесвітньої культурно-мистецької спадщини, розвивати екокультуру засобами дизайну.
ПРН 14	Використовувати у професійній діяльності прояви української ментальності, історичної пам'яті, національної самоідентифікації та творчого самовираження; застосовувати історичний творчий досвід, а також успішні українські та зарубіжні художні практики.
ПРН 15	Розуміти українські етнокультурні традиції у стильових вирішеннях об'єктів дизайну, враховувати регіональні особливості етнодизайну у мистецьких практиках.
ПРН 16	Враховувати властивості матеріалів та конструктивних побудов,

	застосовувати новітні технології у професійній діяльності.
ПРН 17	Застосовувати сучасне загальне та спеціалізоване програмне забезпечення у професійній діяльності (за спеціалізаціями).
ПРН 18	Відобразити морфологічні, стильові та кольоро-фактурні властивості об'єктів дизайну.
ПРН 19	Розробляти та представляти результати роботи у професійному середовищі, розуміти етапи досягнення успіху в професійній кар'єрі, враховувати сучасні тенденції ринку праці, проводити дослідження ринку, обирати відповідну бізнес-модель і розробляти бізнес-план професійної діяльності у сфері дизайну.
ПРН 20	На основі знань про тенденції розвитку сучасного дизайну вміє створювати авторський продукт дизайнерського проектування інтер'єру.
Комунікація	
ПРК 1	Володіти основами професійної мовленнєвої культури в галузі дизайну.
ПРК 2	Бути спроможним пояснювати фахівцям і не фахівцям основні закономірності розвитку дизайну та мистецтва і шляхи вирішення їх глобальних проблем.
ПРК 3	Володіти здатністю до ефективної комунікації в галузі дизайну.
Автономія і відповідальність	
ПРА 1	Усвідомлювати соціальну значущість майбутньої професії, мати сформовану мотивацію до здійснення професійної діяльності.
ПРА 2	Відповідально ставитися до забезпечення охорони життя і здоров'я учасників дизайнерської діяльності.
8 – Ресурсне забезпечення реалізації програми	
Специфічні характеристики кадрового забезпечення	Освітньо-професійну програму Дизайн забезпечують науково-педагогічні працівники, які мають відповідну кваліфікацію, стаж роботи, і відповідають вимогам, що визначені чинними ліцензійними умовами. З метою підвищення фахового рівня всі науково-педагогічні працівники один раз на п'ять років проходять стажування.
Специфічні характеристики матеріально-технічного забезпечення	Приміщення для проведення навчальних занять повинні відповідати санітарним нормам та вимогам правил пожежної безпеки. Наявність матеріально-технічної бази для проведення всіх видів лабораторної, практичної, дисциплінарної та міждисциплінарної підготовки та науково-дослідної роботи студентів. Забезпеченість навчальним корпусом; методичними кабінетами; спеціалізованими аудиторіями (художні майстерні); комп'ютерними робочими місцями, мультимедійним обладнанням, спеціалізованими комп'ютерними класами, бібліотекою, у т. ч. читальним залом; доступу до мережі Інтернет, устаткуванням, необхідним для виконання навчального плану. Наявність іншої інфраструктури відповідно до вимог ліцензійних умов.
Специфічні характеристики інформаційного та навчально-методичного	Наявність навчально-методичного забезпечення, що включає: робочі програми усіх навчальних дисциплін; програми практик; дидактичні матеріали для практичних та лабораторних занять, самостійної та індивідуальної роботи студентів з дисциплін;

забезпечення	<p>методичні рекомендації з практик, методичні рекомендації щодо написання курсових робіт.</p> <p>Інформаційне забезпечення: наявність навчальної, наукової, науково-методичної літератури, фахових періодичних видань у бібліотеці (у тому числі в електронному вигляді), доступу до баз даних періодичних наукових видань англійською мовою; офіційного веб-сайту навчального закладу.</p>
9 – Академічна мобільність	
Національна кредитна мобільність	<p>Укладено угоди з:</p> <ul style="list-style-type: none"> - Кременчуцький національний університет імені Михайла Остроградського. - Харківський національний педагогічний університет імені Г.С. Сковороди. - Харківська державна академія дизайну та мистецтв.
Міжнародна кредитна мобільність	<p>Укладено угоди з:</p> <ul style="list-style-type: none"> - Навчально-методичний заклад «Національний інститут освіти» Міністерства освіти Республіки Білорусія. - Державний навчальний заклад «Інститут соціології Національної академії наук Білорусії» (Білорусь). - Університет Марії Кюрі-Склодовської, м. Люблін (Польща). - Поморська академія в Слупську (Польща). - Північний національний університет м. Інчуань, провінція Нінся, Китай
Навчання іноземних здобувачів вищої освіти	<p>Підготовка іноземних громадян здійснюється відповідно до чинного законодавства України, освітніх стандартів, базується на загальній середній освіті іноземних громадян за національними освітніми стандартами і має самостійний завершений характер.</p>

II. ПЕРЕЛІК КОМПОНЕНТІВ ОСВІТНЬО-ПРОФЕСІЙНОЇ ПРОГРАМИ ТА ЇХ ЛОГІЧНА ПОСЛІДОВНІСТЬ

2.1. Перелік компонентів освітньо-професійної програми «Дизайн інтер'єру»

Код н/д	Компоненти освітньої програми (навчальні дисципліни, курсові проекти(роботи), практики, кваліфікаційна робота)	Кількість кредитів	Форма підсумк. контролю
1	2	3	4
1. Обов'язкові компоненти ОП			
Цикл загальної підготовки			
ОК 1	Філософія	3	Залік
ОК 2	Історія та культура України	4	Екзамен
ОК 3	Українська мова (за проф.. спрямуванням)	4	Екзамен
ОК 4	Іноземна мова	7	Залік
ОК 5	ІКТ	3	Залік
ОК 6	Фізичне виховання	4	Залік
Цикл професійної підготовки			
ОК 7	Психологія	4	Екзамен
ОК 8	Рисунок для дизайнерів	20	2 екзамени 2 заліки
ОК 9	Живопис для дизайнерів	17	Екзамен 2 заліки
ОК 10	Формальна композиція (для дизайнерів)	8	екзамен, залік
ОК 11	Основи кольорознавства	3	Залік
ОК 12	Комп'ютерна графіка та 3Д моделювання	14	2 екзамени залік
ОК 13	Історія образотворчого мистецтва та архітектури зарубіжних країн	9	Екзамен залік
ОК 14	Історія дизайну та стилів	11	2 екзамени, залік
ОК 15	Основи формоутворення	4	Залік
ОК 16	Конструювання обладнання інтер'єрів	10	Екзамен заліки
ОК 17	Проектування інтер'єру	16	2 екзамени, 3 заліки
ОК 18	Основи наукових досліджень	3	Залік
ОК 19	Курсова робота з предмету «Історія дизайну та стилів»	3	
ОК 20	Курсова робота з предмету «Комп'ютерна графіка та 3Д моделювання»	3	
Загальний обсяг обов'язкових компонент:		150 кредитів	
2. Навчальні дисципліни за вибором студента			
Загальний обсяг вибіркового компонента:		60 кредитів	
3. Практична підготовка			
ПП 1	Навчальна (ознайомча, біонічна) практика»	3	Залік
ПП 2	Навчальна-творча графічна практика (скетчинг)	3	Залік
ПП 3	Виробнича (Проектно-конструкторська) практика	7,5	Залік
ПП 4	Переддипломна практика	9	Залік

Загальний обсяг практичної підготовки:		22,5 кредити	
4. Підсумкова атестація			
ПА 1	Підготовка кваліфікаційної роботи	6	
ПА 2	Захист кваліфікаційної роботи	1,5	Захист
	Усього	7,5	
ЗАГАЛЬНИЙ ОБСЯГ ОСВІТНЬОЇ ПРОГРАМИ		240 кредитів	

2.2. Структурно-логічна схема освітньо-професійної програми «Дизайн інтер'єру»

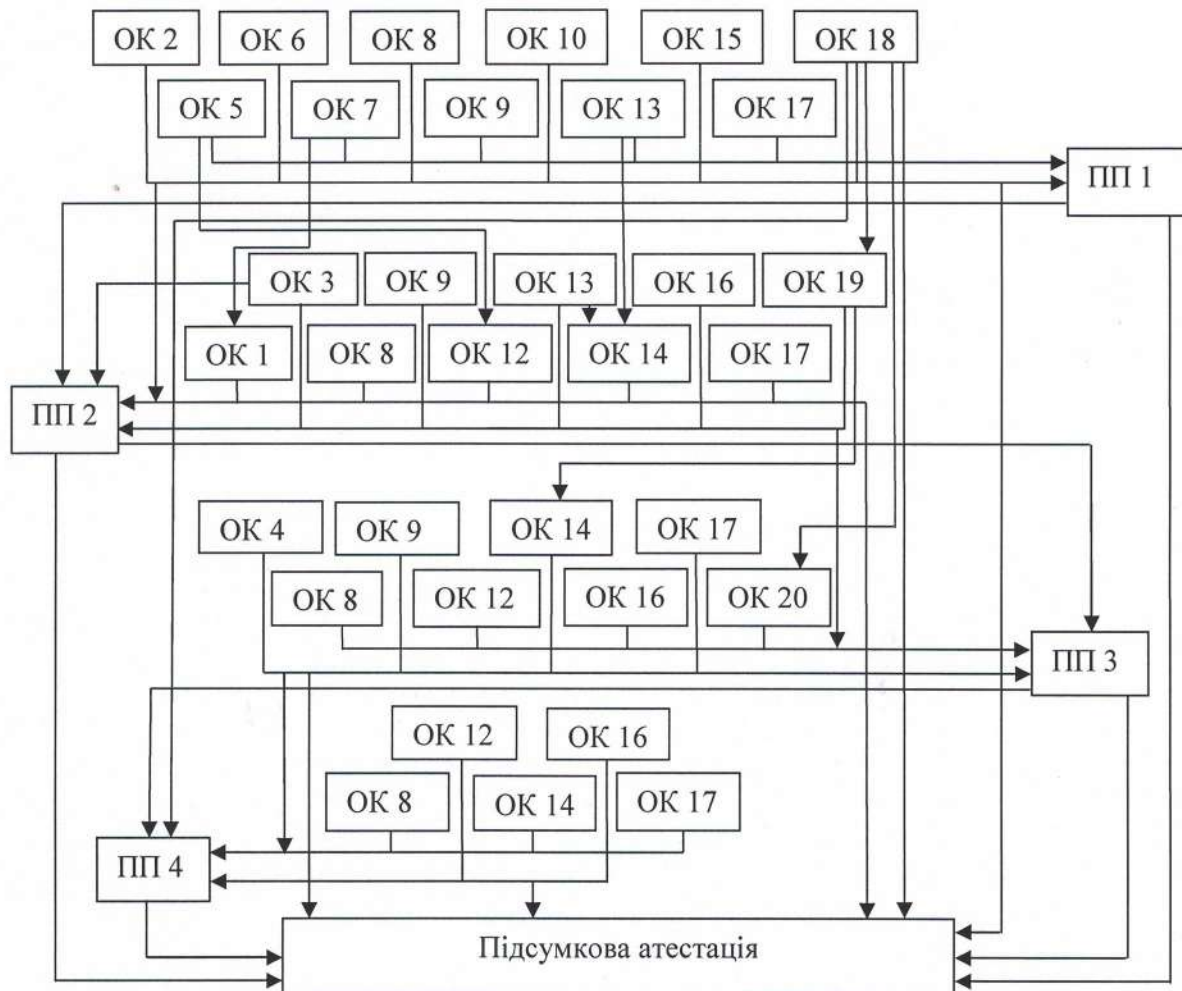

III. ФОРМИ АТЕСТАЦІЇ ЗДОБУВАЧІВ ВИЩОЇ ОСВІТИ

Атестація випускників освітньо-професійної програми «Дизайн інтер'єру» першого рівня вищої освіти зі спеціальності 022 «Дизайн» спеціалізації «Дизайн інтер'єру» здійснюється у формі публічного захисту кваліфікаційної роботи та завершується видачею документів встановленого зразка про присудження ступеня бакалавра із присвоєнням кваліфікації: Бакалавр дизайну. Дизайнер інтер'єру.

Атестація здійснюється атестаційною комісією, до складу якої можуть включатися представники роботодавців та їх об'єднань. Атестація здійснюється відкрито і публічно.

Вимоги до кваліфікаційної роботи	<p>Кваліфікаційна робота передбачає розв'язання складної спеціалізованої задачі або практичної проблеми в сфері дизайну, що характеризується комплексністю і невизначеністю умов, із застосуванням певних теорій та методів дизайну.</p> <p>Кваліфікаційна робота не повинна містити академічного плагіату, фабрикації чи фальсифікації та має бути розміщена на сайті закладу вищої освіти або його структурного підрозділу, або в репозитарії закладу вищої освіти.</p>
----------------------------------	---

